

NÍZKOFREKVENČNÍ ZESILOVAČ 5W s MBA 810

SCHEMA:

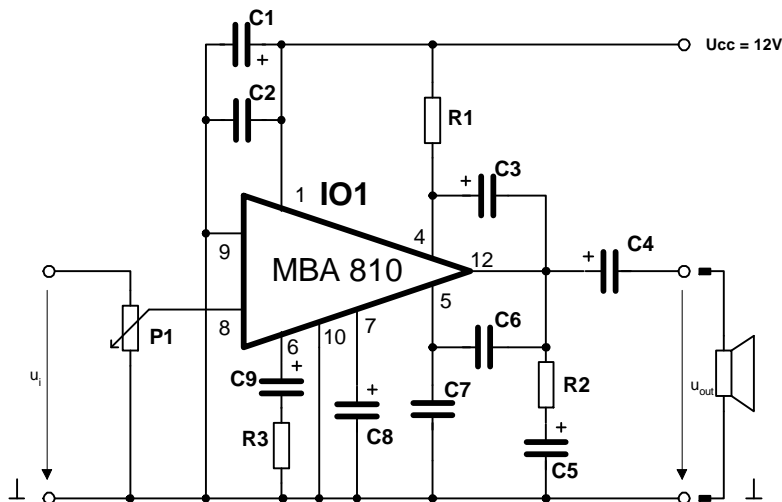

SEZNAM SOUČÁSTEK:

R1	- 100Ω	C1,C3,C8	- 100μF/15V	C6	- 470/680pF
R2	- 1Ω	C2	- 100nF	C7	- 3,3nF
R3	- 68Ω	C4	- 1000μF/15V	C9	- 500μF/40V
P1	- 100kΩ	C5	- 22μF/10V	IO1	- MBA 810

NÁVRH PLOŠNÉHO SPOJE METODOU SPOJOVACÍCH ČAR PRO 2 KANÁLY:

ZE STRANY SPOJŮ:

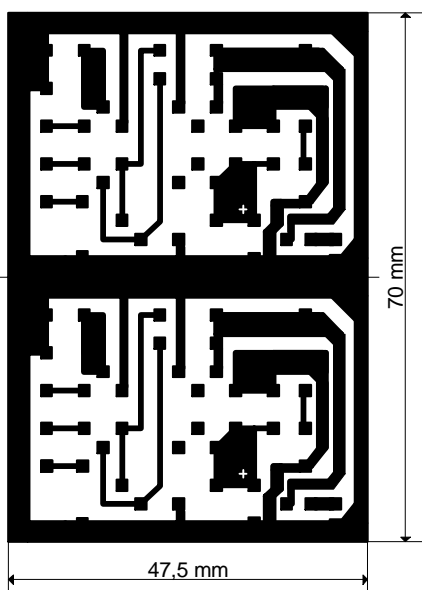

ROZLOŽENÍ SOUČÁSTEK:

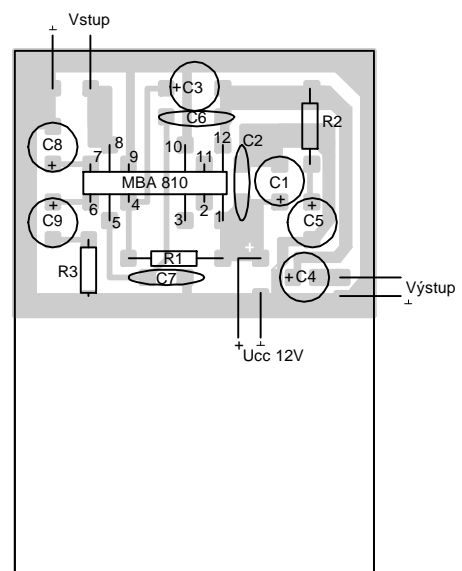

NÁVRH PLOŠNÉHO SPOJE METODOU DĚLÍCÍCH ČAR PRO 2 KANÁLY:

ZE STRANY SPOJŮ:

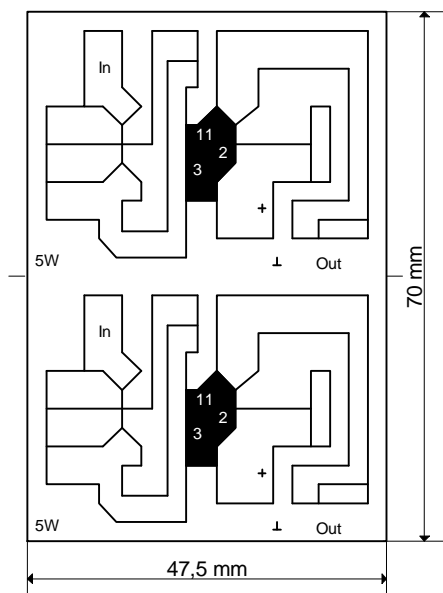

ROZLOŽENÍ SOUČÁSTEK:

